

X2 TOP

Sopra Lavello



DATI TECNICI

| | | | |
|---|-----------------------------------|----|----|
| Alimentazione | 220-240 VAC 50 Hz | | |
| Assorbimento massimo | 180 W 0,9 A | | |
| Quantità Litri ora acqua fredda | 20 Lt | | |
| Quantità acqua liscia fredda istantanea | 1 Lt | | |
| Quantità acqua gasata fredda istantanea | 1,2 Lt | | |
| Portata di ingresso | Minimo 10 Lt minuto | | |
| Pressione di ingresso | Minima 1.5 bar Massima 5.5 bar | | |
| Temperatura massima di raffreddamento | 3° C | | |
| Tempo di ripristino temperatura | 3 min @ 20 °C | | |
| Gas Refrigerante R134A | kg. 0,135 | | |
| Classe T | | | |
| Dimensione | altezza | 39 | cm |
| | larghezza | 17 | cm |
| | profondità | 52 | cm |
| Imballo | altezza | 47 | cm |
| | larghezza | 25 | cm |
| | profondità | 59 | cm |
| Peso | 22 kg | | |

La **X2 TOP** è il modello destinato alle installazioni sopra lavello. Il modello X2 necessita di areazione e non può essere installato in spazi ristretti privi di ventilazione. Il dispenser è dotato di un erogatore proprio. La modularità e il ridotto numero di connessioni consente di installare i moduli di filtrazione sia accoppiati che in libera installazione. Necessita di un cilindro di CO2 non compreso nella confezione. Le funzionalità wifi e WebApp sono integrate permettendo la connessione al cloud e ai dispositivi Amazon Echo.

ACQUE EROGATE



A AMBIENT
temperatura ambiente filtrata



B BUBBLE
frizzante fredda filtrata



C COLD
liscia fredda filtrata

RAFFREDDAMENTO AD ARIA

Permette di collegare l'erogatore anche in assenza di uno scarico



COLORAZIONI NERO/SILVER

COMPATIBILE CON



VANTAGGI

X2 Top è l'unico modello raffreddato ad aria, per questo motivo necessita di areazione e NON può essere installato in spazi ristretti privi di ventilazione.

Grazie al Logical Energy Saving e al **Logical Hardware Security** rendere il dispenser più efficiente riducendo i consumi energetici e le ore di funzionamento dei componenti interni. Sono implementate le funzionalità del **Logical Energy Saving Plus**, di Stand By e auto spegnimento.

La speciale bocchetta di erogazione permette di ottimizzare al massimo il livello di gasatura. L'assenza di tubazioni di collegamento al punto di erogazione permette di erogare sempre ad una temperatura ottimale.

Logical soda Control PLUS è un algoritmo che ottimizza la gestione della bombola di CO2 e dell'erogazione di acqua gasata.

- Impedisce che dal rubinetto fuoriesca solo il CO2.
- Sospende l'erogazione di acqua gasata quando si svuota il serbatoio di carbonatazione fino al reintegro.
- Inibisce l'erogazione di acqua gassata in mancanza di CO2

INSTALLAZIONE

Il dispenser è dotato di un erogatore proprio. Come tutti i modelli M2 necessita di areazione e NON può essere installato in spazi ristretti privi di ventilazione.

In presenza di pressioni che possono superare i 5 bar prevedere l'utilizzo di un riduttore di pressione.

Non necessita di uno scarico di acqua. Sopra i 15°F (gradi francesi) di durezza dell'acqua di ingresso è consigliata l'installazione di un addolcitore.

CONNETTIVITÀ

L'erogatore è predisposto per dialogare con dispositivi esterni sia per la diagnostica in cloud, sia per il controllo della domotica IoT.

L'erogatore attualmente è compatibile solo con dispositivi Amazon Echo.

Mercury può scaricare ed installare aggiornamenti firmware in modalità OTA (Over-the-air) direttamente dalla WebApp.

Non è necessaria nessuna installazione di App sui dispositivi per l'utilizzo della WebApp.



Funzionalità CLIK ECO-LOGIC

Sono implementate le funzionalità di **Logical Hardware Security**, **Logical Energy Saving Plus** con la funzionalità di Stand By e auto spegnimento.

Clik Soda X2 Top è dotato del sistema **Logical Anti Leaking** capace di rilevare le perdite anche sui tubi di collegamento ai sistemi di filtrazione. Sono anche implementate tutte le funzionalità:

Diagnostic Control Safe, **Logical Soda Control**, **Logical Pressure Control** e **Color Code System**.

La gestione del filtro può essere attivata su due livelli; un primo livello per il solo segnale di esaurimento filtro ed un secondo livello di blocco immediato o ritardato delle erogazioni di acque filtrate.

STAND BY



Kit tutto compreso COD. 7K.X2TOP.BKS.F2

CONTENUTO DELLA CONFEZIONE

- 1 Erogatore MODELLO CLIK SODA X2 TOP
- 1 Cavo di alimentazione elettrico (3 m)
- 1 Raccordo gomito con codolo MF 4 mm
- 1 Raccordo gomito con codolo MF 1/4"
- 1 manuale INSTALLAZIONE.

ACCESSORI COMPRESI NEL KIT



COD. 7K.IC022217

KIT INSTALLAZIONE CO2 21.7 PER EROGATORI CLIK SODA



COD. 7K.ICB05AG

KIT MICROFILTRAZIONE PER EROGATORI CLIK



COD. 7A.CO2N200PRO

CILINDRO CO2 CLIK NUOVO DA 2 KG

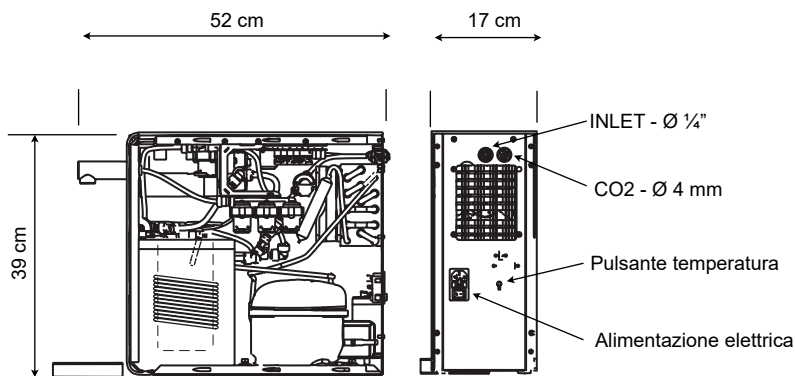

I marchi citati sono proprietà degli intestatari dei diritti di proprietà intellettuale. BeWee si riserva la facoltà di modificare le caratteristiche dei propri prodotti, in relazione ai quali di conseguenza, saranno adeguate le relative informazioni tecniche, anche senza preavviso alcuno.

RAFFREDDATA AD ARIA

